



# **NÁVOD K OBSLUZE VÁZACÍHO STROJE**

## **a Záruční list**

# **BONO PLUS**



Děkujeme, že jste si vybrali vázací stroj firmy OPUS. Můžete si být jistí, že jste zvolili správně. Před použitím přečtěte návod na obsluhu a řiďte se bezpečnostními pokyny.

## **Bezpečnostní opatření**

- Používejte stroj podle návodu k obsluze se správným množstvím papírů pro jednorázové děrování a vázání.
- Stroj nesmí obsluhovat děti.
- Nepoužívejte děrovač pro děrování tvrdých kovových materiálů, mohlo by dojít k poškození stroje.
- Při rozevírání plastových hřbetů, zachovejte zvýšenou opatrnost. Nevkládejte ruce do prostoru rozevřeného hřbetu – nebezpečí zranění!
- Nepřechovávejte stroj ve vlhkém pokoji. Chraňte stroj před vniknutím kapalin dovnitř stroje.

## **Upozornění od výrobce**

Stroj je určen pro vazbu pouze pomocí plastového hřbetu. Vytáhněte stroj z balení a namontujte všechny jeho součástky. Postavte stroj na stabilním podstavci. Než začnete pracovat s důležitou dokumentací, Nastavení stroje otestujte na jednom listu papíru. Stroj děruje jednorázově 15 listů papírů nebo 2 plastové desky. Papír i desky děrujte zvlášť. Pro zjednodušení děrování vložte plastové desky mezi 2 archy papíru. Nepřekračujte doporučené maximální množství listů pro jednorázové děrování.

## **Stavba stroje**

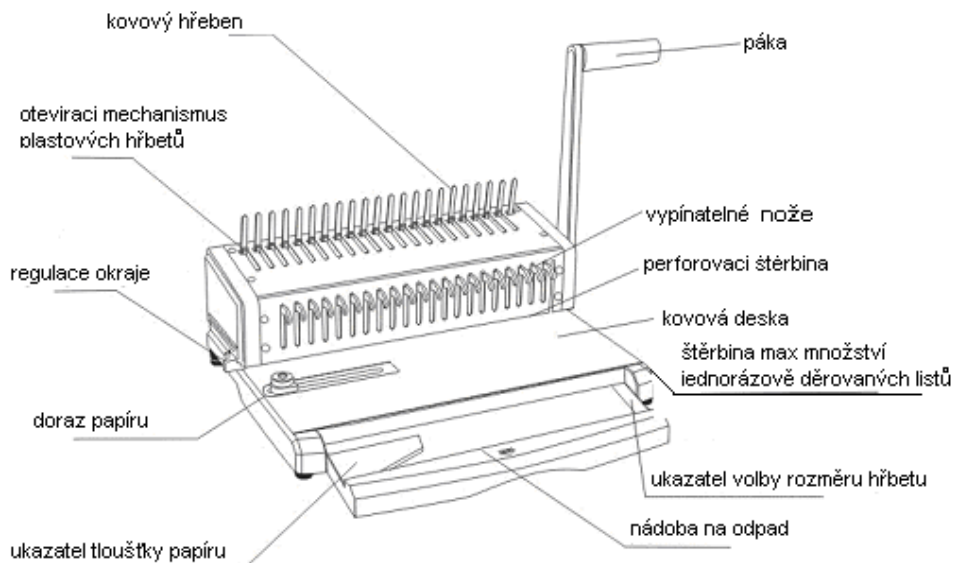

**POZOR! Než začnete pracovat, postavte stroj na stabilním a rovném povrchu.**

## **1. Příprava dokumentů k perforaci**

Uložte si dokumenty v požadovaném pořadí.

Zvolte odpovídající rozměr hřbetu a šířku okraje pomocí měřítka nakresleného na nádobce na odpad.

Šířka okraje	2,5		3,5		4,5			5,5								
Velikost hřbetu	4,5	6	8	10	12	14	16	18	20	22	25	28	32	38	45	51
Max množství listů	10	25	45	65	105	125	145	165	180	210	240	270	300	350	440	500

## **2. Perforace**

- Vložte papíry do perforovací šterbiny a dosuňte je až k zadní stěně a zmáčkněte páku směrem dolů.
- Stroj má 21 vypínatelných nožů. Každý nůž lze vypnout za účelem děrování na konkrétním formátu papíru.
- Než začnete děrovat dokumenty zkontrolujte, zda zvolený okraj a uložení papíru jsou správně nastaveny.
- Nepřekračujte max množství jednorázově děrovaných papírů! Pro jejich kontrolu vložte svazek listů do šterbiny maximálního množství jednorázově děrovaných listů.
- Pomocí jednoho tahu pákou perforujete všechny vložené listy.

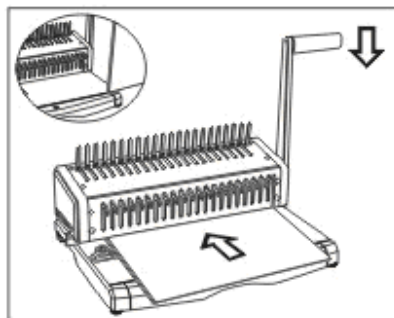

## **3. Vázání**

- Zvolte rozměr hřbetu pro požadované množství listů, které chcete svázat. Nasadte hřbet na kovový hřeben tak, aby se hřbet otevřel směrem nahoru. Odsuňte páku směrem dozadu, až se hřbet dostatečně rozevře. Pokud velikost hřbetu není označená, použijte ukazatel velikosti hřbetu nakreslený na nádobce na odpad.
- Vložte perforované dokumenty do rozevřeného hřbetu s první titulní stranou směrem nahoru.

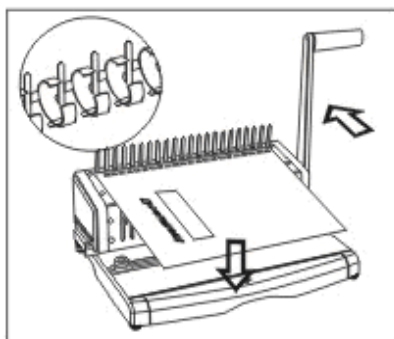

- Uzavřete hřbet pákou pohybem směrem dopředu. Sundejte svázanou dokumentaci s hřebenu. Dokumenty jsou hotové.

#### **4. Čištění nádobky na odpad**

- Nádobka na odpad je určená pro zbytky papíru po perforaci. Frekvence čištění nádobky závisí na frekvenci provádění perforace na stroji.
  - Vytáhněte nádobku na odpad a vyprázdněte jí.
  - Vložte nádobku zpátky do stroje.
- Nádobku je třeba pravidelně čistit.

#### **Řešení problémů**

Vada	Příčina	Řešení
1. Rameno nejde zatlačit při děrování.	Zbytky papíru nebo jiného materiálu zůstaly v perforovací štěrbině.	Vyčistěte perforovací štěrbinu.
	Překročili jste max množství jednorázově děrovaných listů.	Zmenšete množství jednorázově děrovaných papírů (dle návodu k obsluze)
2. Nakřivený okraj	Papír byl nakřiven při vkládání do perforovací štěrbin.	Vytáhněte papír a vložte jej znovu.
	Odřezky papíru nebo jiného materiálu zůstaly v perforovací štěrbině.	Vyčistěte perforovací štěrbinu.
3. Nakřivení otevřeného plastového hřebtu.	Vázací mechanismus je nakřiven.	Narovnejte kovový hřeben
	Hák pro otevírání hřebtu je nakřiven.	Vtlačte kovový hřeben dovnitř a narovnejte hák pro otevírání hřebtu.
4. Papír není celý proděravěný a nelze ho vyndat z perforovací štěrbin.	Překročili jste max množství jednorázově perforovaných listů.	Zmenšete množství jednorázově děrovaných papírů (dle návodu k obsluze)
5. Papír nedosahuje na doraz.	Papír se v perforovací štěrbině skrčil.	Narovnejte papír a znovu jej vložte do perforovací štěrbin.

**ZÁRUČNÍ LIST na 24 měsíců od data prodeje**

Výrobní číslo .....

Daňový doklad: .....

Datum prodeje: ..... 201

**Záruční podmínky**

Tato záruka slouží pouze jako dodatek k právům spotřebitele a tato práva žádným způsobem neomezuje. Jestliže se během záruční lhůty projeví na výrobku vada způsobená chybnou konstrukcí, zpracováním nebo materiálem, bude při splnění následujících podmínek vadný výrobek (nebo jeho část, či díly) bezplatně opraven nebo dle uvážení oprava provádějícího autorizovaného servisu vyměněn.

1. Výrobek (do záruční opravy se přijímají pouze kompletní zařízení v originálním obalu), společně s tímto řádně a úplně vyplněným záručním listem a dokladem o koupi, bude neprodleně po zjištění závady předán prodejci, u kterého byl zakoupen, nebo autorizovanému servisu na vlastní náklady a riziko kupujícího. V případě odeslání výrobku v jiném než originálním obalu nenese servis ani výrobce žádnou zodpovědnost za poškození výrobku při přepravě. U výrobků a zařízení, u nichž by doprava do záruční opravy ve smluvní záruční lhůtě byla nepraktická, bude oprava provedena u spotřebitele, přičemž spotřebiteli budou účtovány pouze náklady na cestovné na místo opravy a zpět.
2. Tato záruka se nevztahuje na poškození způsobené ohněm, vodou, statickou elektřinou, kolísáním napětí v elektrorozvodné síti, nesprávným použitím výrobku, opotřebením a mechanickým poškozením, neodborným nastavením nebo používáním nesprávným způsobem, neslučitelným s návodem k použití, technickými normami či bezpečnostními předpisy platnými v České republice, a taktéž na poškození během přepravy od kupujícího nebo k němu.
3. Bude-li během záruční lhůty porušena servisní plomba nebo vyměněná jakákoli část nebo díl výrobku za část, nebo díl, který není originální a není tak pro výrobek vhodný z důvodu zachování jeho kvality a bezpečnosti, pozbývá kupující práva na provedení záruční opravy.
4. Jediným a výhradním nárokem kupujícího vyplývajícím z této záruky je oprava nebo výměna dle úvahy opravy provádějícího autorizovaného servisu. Nebo výměna jeho částí.
5. Tento záruční list se nevztahuje na části s přirozeně omezenou životností.
6. Kupující, který uplatní nárok na záruční opravu, nemá nárok na vydání dílů, které byly vyměněny.

**! NEÚPLNĚ VYPLNĚNÝ ČI DODATEČNĚ POZMĚNĚNÝ ZÁRUČNÍ LIST JE NEPLATNÝ!**

Záruční list bez čitelného data prodeje a výrobního čísla zařízení neopravňuje kupujícího k nároku na provedení záruční opravy.

**Záruční servis:**

OPUS Praha, s.r.o.

Podolská 557/102

147 00 Praha 4

Tel.: +420 241 430 084

e-mail: [servis@opus.cz](mailto:servis@opus.cz)**Razítko a podpis prodejce:**

**Rejstřík oprav**

Poř. číslo	Datum přijetí	Datum ukončení	Popis závady	Podpis

## **Technické údaje:**

Max množství děrovaných listů:	15 listů* nebo 2 desky
Max množství vázaných listů:	510
Max formát vázaného papíru:	A4
Regulace šířky okraje:	4 možnosti: 2,5mm/3,5mm/4,5mm/5,5mm
Vzdálenost mezi noži:	14,28mm
Množství nožů:	21
Množství vypínatelných nožů:	21
Velikost děrování:	3x8mm
Váha netto:	5,5kg
Rozměry (DxSxW):	404x290x165mm
* papír 80g/m <sup>2</sup>	

## **Technická výpomoc**

OPUS Praha s.r.o.  
Podolská 102, 147 00 Praha 4  
Tel: **+420 241 430 084**  
e-mail: [servis@opus.cz](mailto:servis@opus.cz)

## **Autorizovaný servis**

PRO-SERVIS s.r.o.  
V Hlubokém 032  
252 16 Nučice  
mobil: **+420 602 367 133**  
e-mail: [pro-servis@seznam.cz](mailto:pro-servis@seznam.cz)